

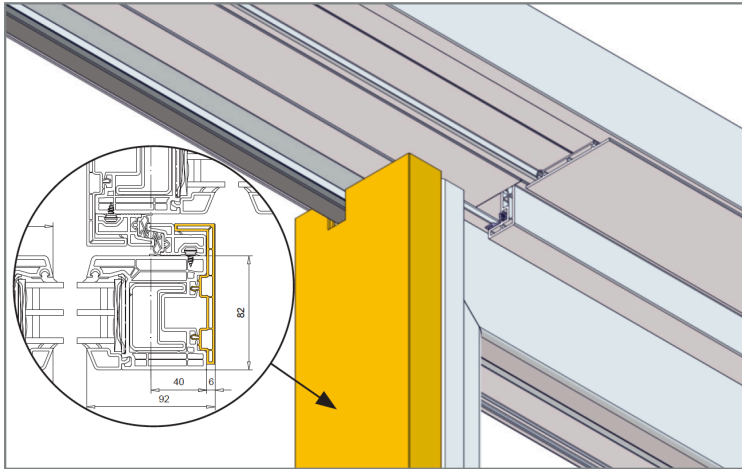

Emelőtoló beépítési útmutató

A Vekamotion 82 rendszerből készült tolóajtók beépítési irányelve

1. Tolószárny leakasztása



1.1 Távolítsuk el a toló szárny oldalsó takaró profilját (kapcsolódó profil felöli függőleges oldal)

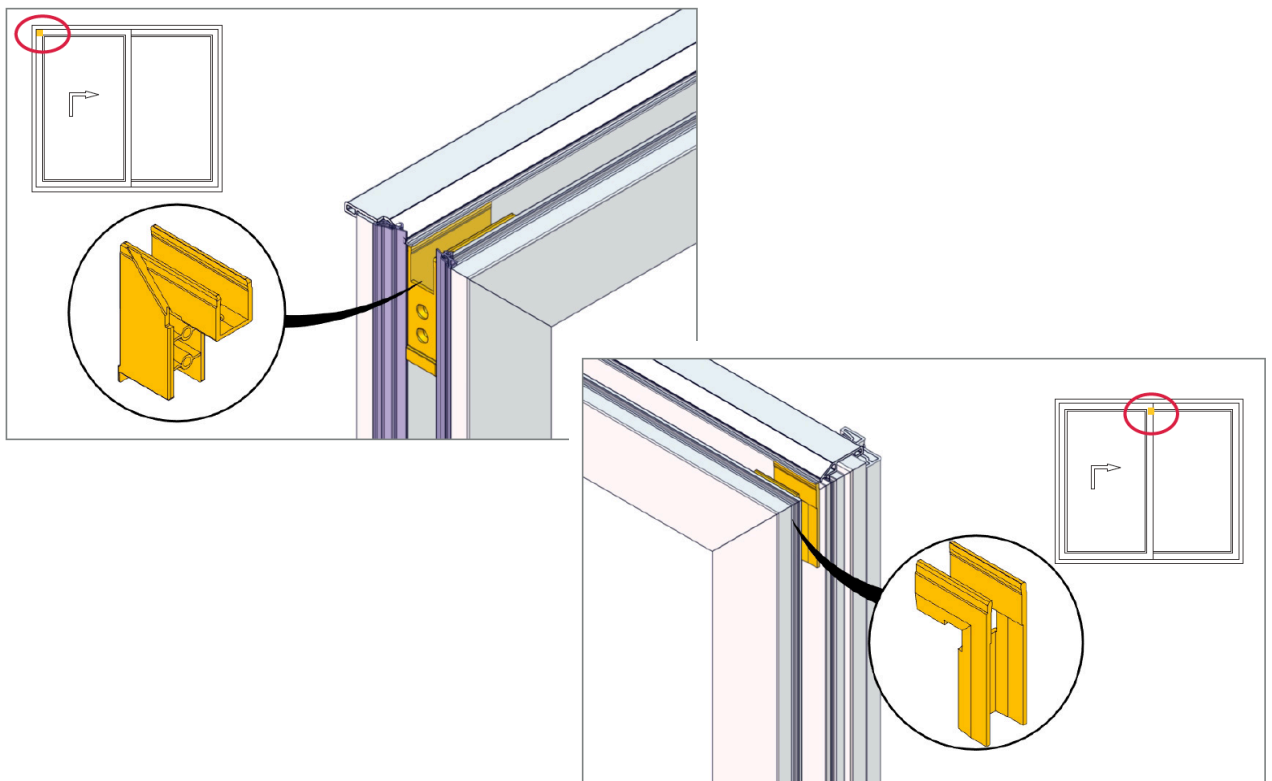

1.2 Távolítsuk el a toló szárny felső megvezető sarokelemeit mindkét oldalon

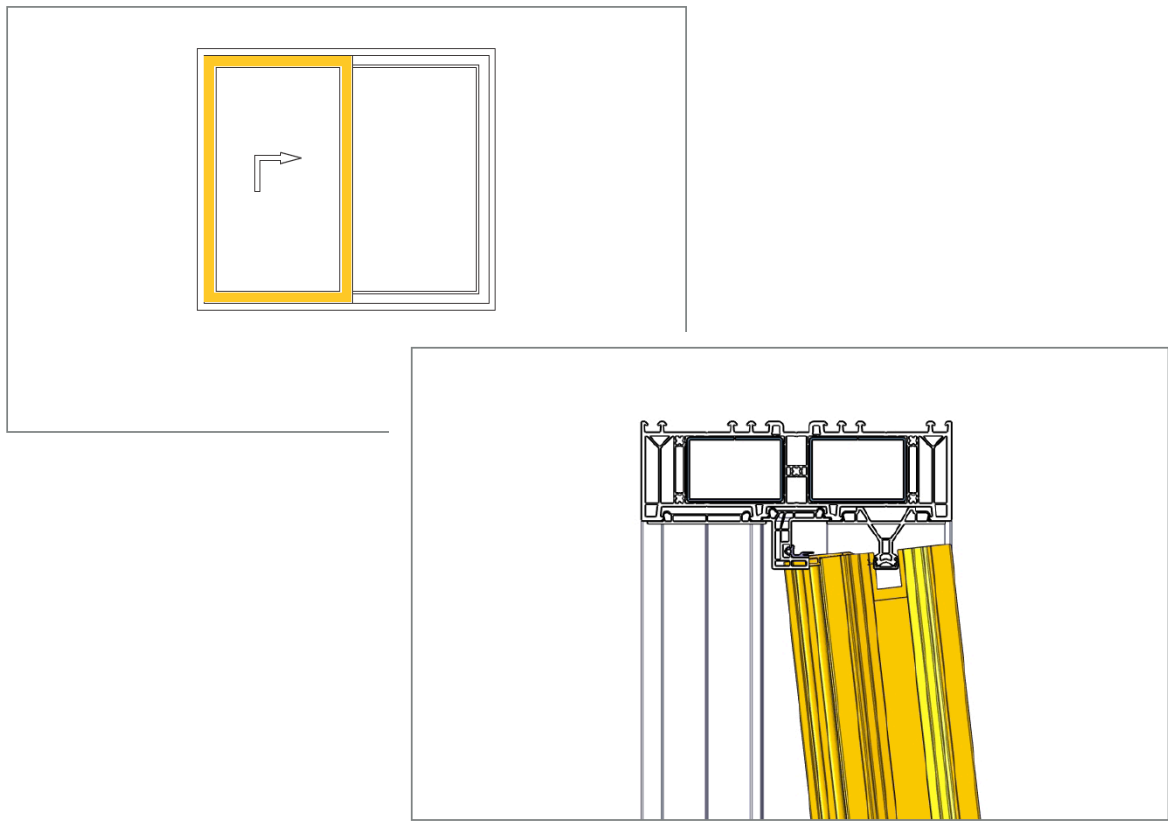

1.3 Toljuk el a szárnyat nyitott helyzetbe és a kilincset fordítsuk zárt pozícióba, azaz a szárnyat engedjük le a küszöbre. Ezt követően emeljük meg és az alsó részét billentsük ki.

2. Tok beépítése

- Teherhordó ék
- Csak távtartó ék

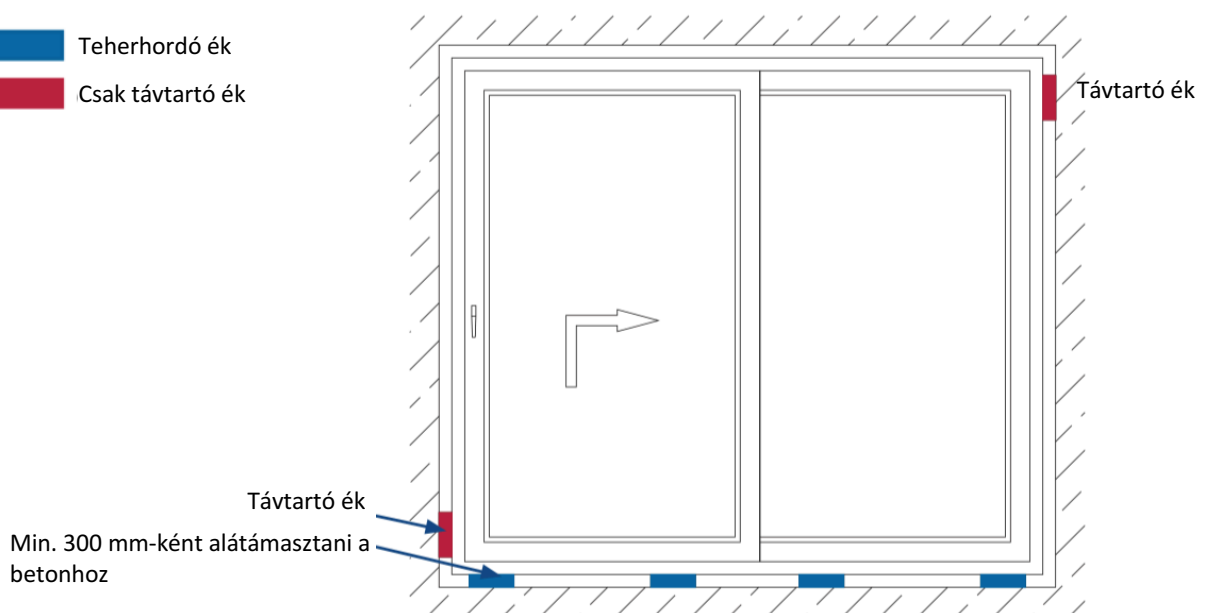

2.1 Ékeljük ki a tokot és támaszuk alá a küszöböt a képen látható módon.

A= max. 700 mm
csavartávolság

E= 150 mm
csavartávolság a belső
sarkoktól

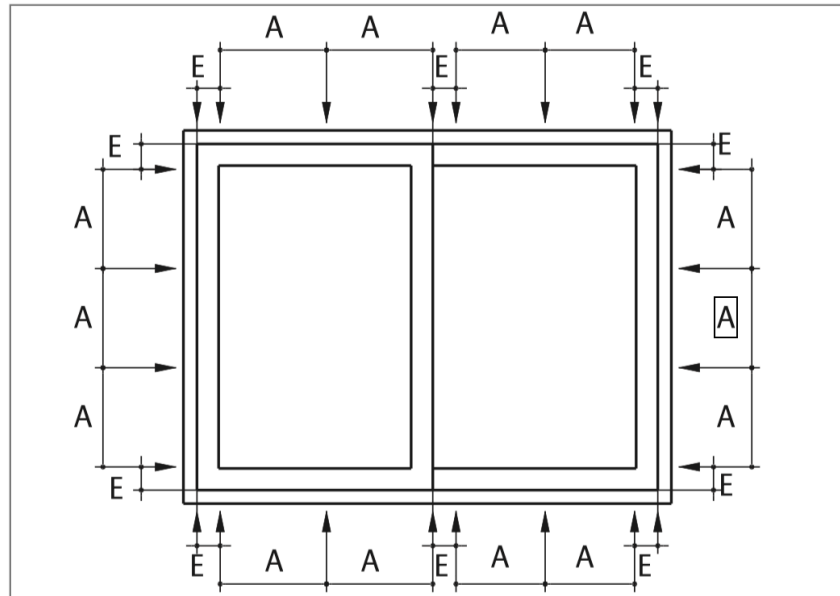

2.2 Rögzítsük a tokot és a küszöböt a képen látható módon.

3. Üvegezés

A= max. 20-50 mm
távolság a szárny belső
sarkától

B= 100 mm alátéthossz

C= min. 8 mm magas
alátámasztás

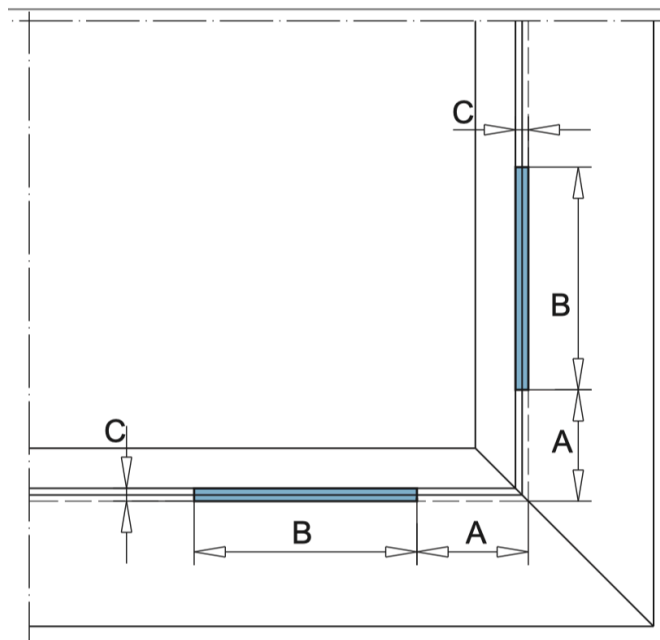

3.1 Az üvegezőékek helyezzük el a sarkoktól előírt távolságra

-  Teherhordó ék
-  Távtartó ék
- 

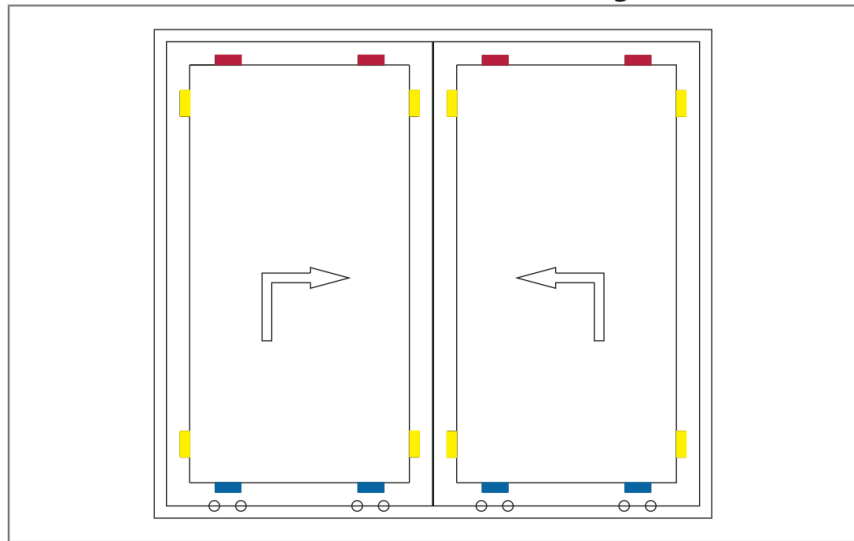

3.2 A képen látható séma alapján ékeljük ki az üveget

4. Rögzítési pontok

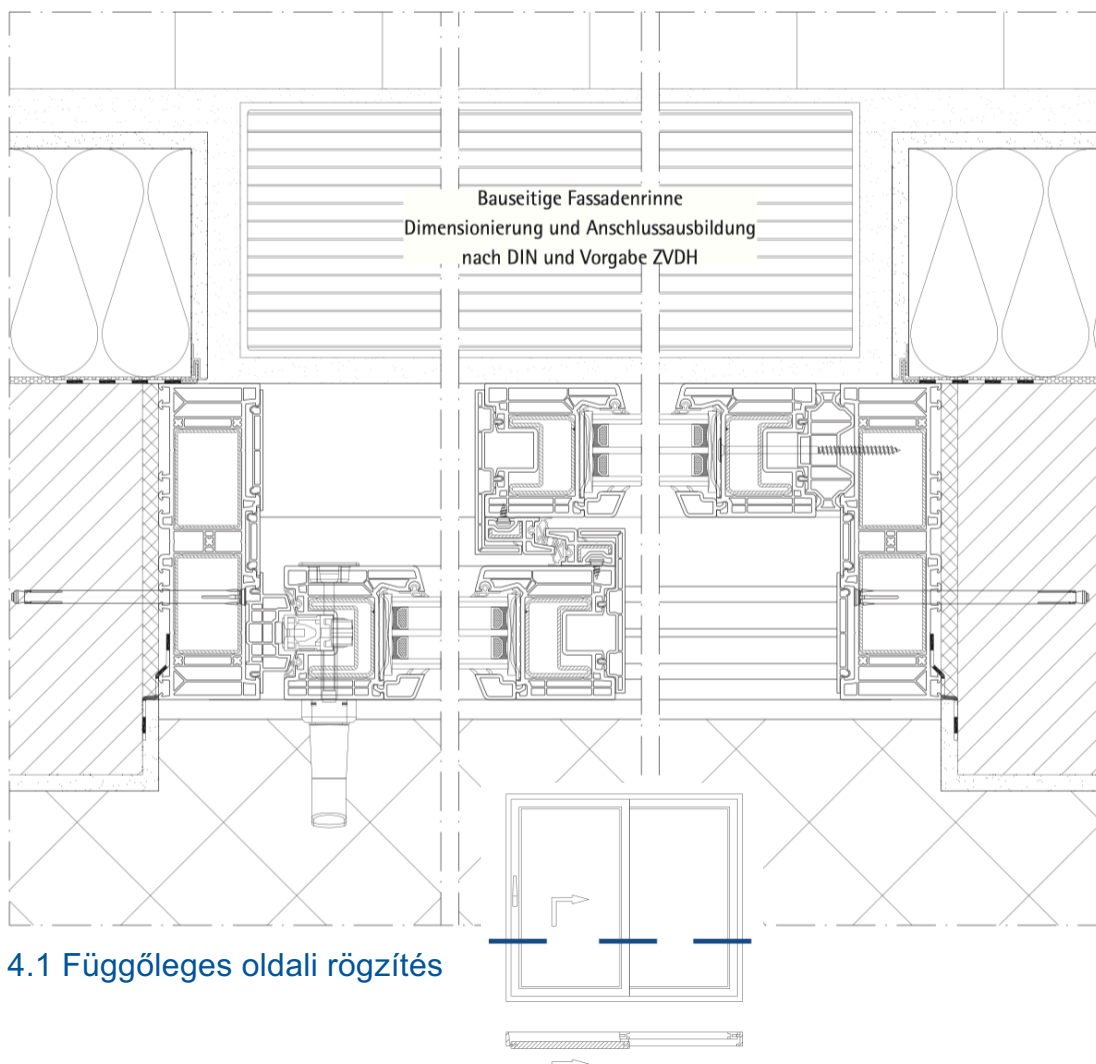

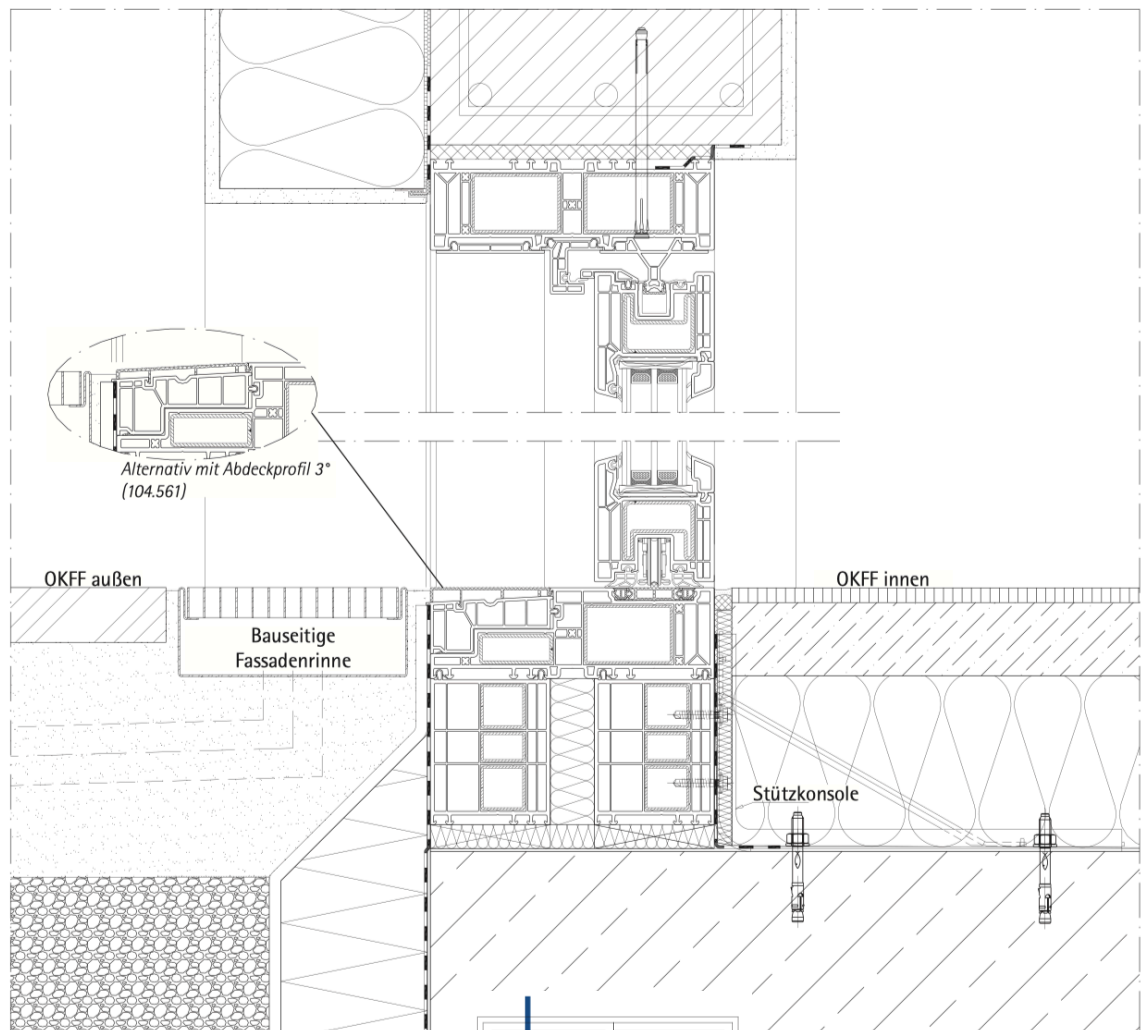

4.2 Vízszintes oldali rögzítés

